

CURTAIN HOLDER

カーテンホルダー

Year of Production 2024-

WN

Designer : MASTERWAL



CH-R-WN



CH-C-WN

WN

ラウンド	W150 D150 H30	CH-R-WN	¥7,150
カット	W150 D150 H30	CH-C-WN	¥7,150

※サイズは、ウッドリング部のみの寸法になります。

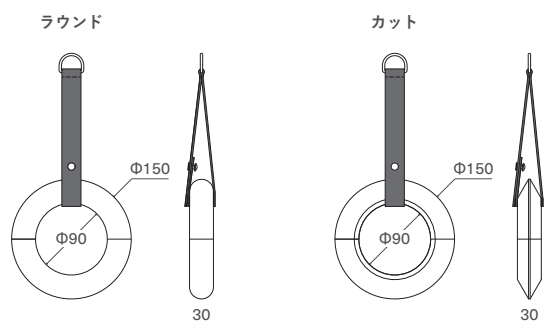

無垢材 / オイル仕上げ (ネオジウム磁石付)
ベルト/本革 ※ナチュラルマークを活かした商品です。
金具/真鍮 (一部ゴールドメッキ)



金具(ラウンド:磁石)



金具(カット:磁石)



金具(ベルト)



金具(ベルト)



ウッドリング(ラウンド)



ウッドリング(カット)

CURTAIN HOLDER

カーテンホルダー

Year of Production 2024-

WN

Designer : MASTERWAL

端材を使用したアイテムについて（ご購入の前にご確認ください）

雑貨アイテムは家具の製造で出る小さな部材や細い部材などを活用した、環境配慮商品です。約70年かけて育った木を余すところなく使用すること、制作過程で小さな部材を再利用することで廃棄物の発生量を減らして燃やしたり埋め立てたりする行為を極力減らすことを目的としています。

※節・白太等自然の風合いを敢えて活かしているため、パーツごとに木目や色味が異なります。また、乾燥のため全体的に白っぽく見える場合がございます。



LEATHER

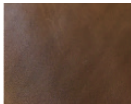

PATINA
ダークブラウン

CURTAIN HOLDER

レザーについて（ご購入の前にご確認ください）

■ナチュラルマークを使用したアイテム

マスターウォールでは、革の中でも美しい質感と丈夫さを持つ牛革を使用しています。

同じ木目の木が2本と無いように、革には牛のカサブタやそばかすの跡のキズがあったり、シワの入り方が革ごとに異なります。ナチュラルマークと呼ばれるこれらの特徴は通常、型押しや塗装で覆い隠されていますが、革によって自然な風合いとしてあえて残しているものもあります。

また、自然な風合いを引き出すために、塗装ではなく染色をしているため、革によって若干の色の違いや色むらもあります。

CURTAIN HOLDERのレザーは、このようなキズやシワ等の自然の風合いのある部分もあえて残しているアイテムになります。

それは、材料を余すところなく使いナチュラルマークの持つ個性も楽しんで欲しいという職人の思いが込められています。

下図のようなシワやキズが革製品には入っています。（下図は一例です）※銀面が切れていたり耐久性に支障のある部分は製品に使っていません。



色ムラ



色ムラ



キズ跡



キズ跡



キズ跡



シワ